

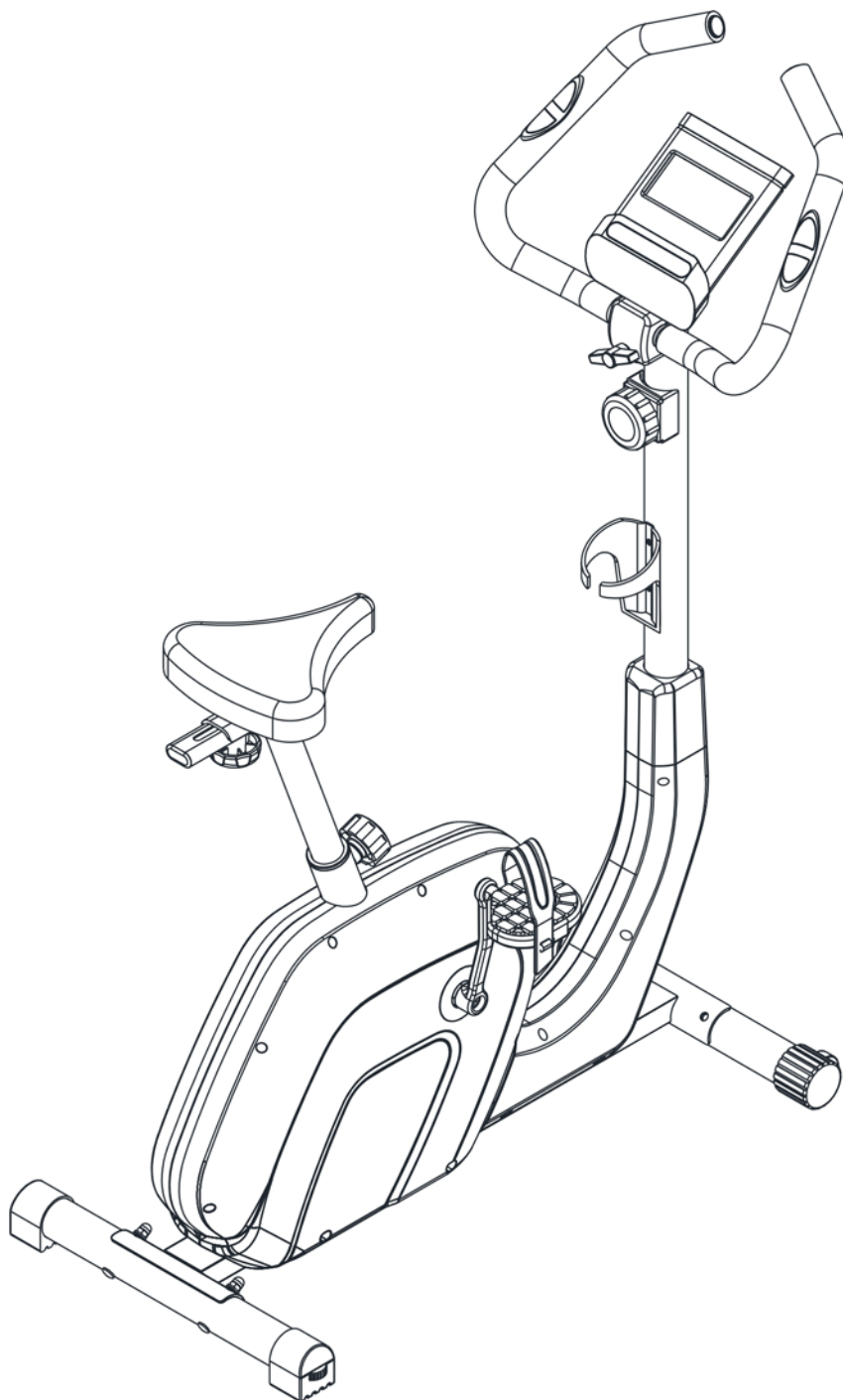

ANVÄNDARMANUAL - SV

IN 26079 Motionscykel inSPORTline Animaran



INNEHÅLL

SÄKERHETSINSTRUKTIONER.....	3
PAKETINNEHÅLL	4
KONSOLL	12
SPECIFIKATIONER.....	13
DIAGRAM	14
DELLISTA	15
ANVÄNDNING	16
TRÄNINGSSINSTRUKTIONER	17
KORREKT KROPPSHÅLLNING	18
UNDERHÅLL	18
FÖRVARING	18
VIKTIGT MEDDELANDE.....	18
MILJÖSKYDD	19
GARANTIVILLKOR, GARANTIRÅTGÄRDER.....	19





SevenSport sro förbehåller sig rätten att göra ändringar och förbättringar av sin produkt utan föregående meddelande. Besök vår webbplats www.insportline.eu där du hittar den senaste versionen av manualen.



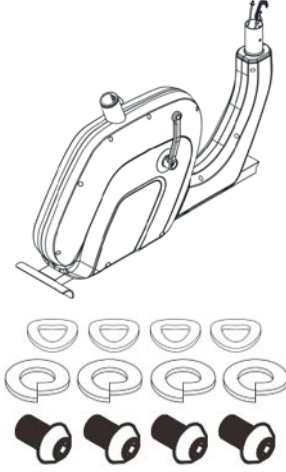

SÄKERHETSINSTRUKTIONER

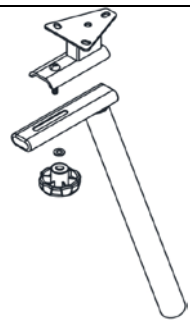
- Läs igenom manualen noggrant före första användningen och spara den för framtida bruk.
- För att säkerställa maximal säkerhet, utför regelbundna kontroller av delar med avseende på skador eller slitage.
- Om en annan person också ska använda enheten är det viktigt att de är bekanta med alla instruktioner i denna manual.
- Endast en person kan träna på enheten.
- Innan du använder enheten, kontrollera att alla skruvar och muttrar är ordentligt åtdragna och att alla fogar är i gott skick.
- Innan du börjar övningen, ta bort alla farliga föremål med vassa kanter runt enheten.
- Använd endast enheten om den är i gott skick och fullt fungerande.
- En skadad, sliten eller defekt del måste bytas ut mot en ny så snart som möjligt. Använd inte enheten förrän den är fullt fungerande igen.
- Innan du låter ett barn träna på maskinen, överväg deras mentala och fysiska tillstånd. Barn kan endast träna under överinseende av en vuxen som övervakar korrekt användning av apparaten. Motionscykeln är inte en leksak för barn.
- Det är nödvändigt att säkerställa tillräckligt fritt utrymme runt hela enheten, minst 0,6 m.
- Var medveten om att felaktigt utförd eller överdriven träning kan leda till hälsoskador.
- Innan produkten används måste den säkras mot oönskad rörelse med hjälp av de justerbara fötterna.
- Ingen justerbar del får sticka ut och begränsa användarens rörelser. Undvik kontakt med lederna under träning.
- Placera enheten på en plan yta och se till att den står stadigt.
- Använd lämpliga kläder och skor för träning. Träna inte i kläder som kan fastna i apparaten (t.ex. kläder som är för långa och löst sittande). Vi rekommenderar robusta sportskor med halkfria sulor.
- Rådfråga din läkare innan du påbörjar något träningsprogram. Din läkare kan föreslå ett lämpligt träningsprogram och rekommendera en lämplig kost.
- Montera produkten enligt instruktionerna i manualen och använd endast de medföljande originaldelarna. Innan monteringen påbörjas, kontrollera att alla delar som listas i reservdelslistan har medföljt.
- Placera enheten på en torr och plan yta och skydda den från fukt. Alternativt kan du lägga en halkfri matta under enheten. Detta förhindrar skador på ytan under enheten.
- Det bör noteras att träningsmaskinerna och deras tillbehör inte är avsedda för lek. Apparaten får därför endast användas av personer som är bekanta med dess korrekta funktion.
- Sluta träna omedelbart om du upplever yrsel, illamående, bröstsmärtor eller annat obehag. Rådfråga din läkare om ytterligare träning.
- Alla justerbara delar måste ställas in med avseende på sina extrema lägen.
- Träna inte direkt efter att du har ätit.
- **Konsolens strömförsörjning** 2x AAA eller UM-4
- **Maximal lastkapacitet:** 110 kg



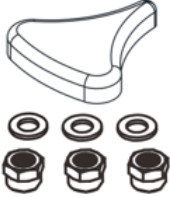

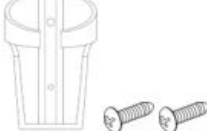
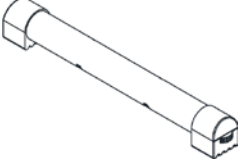
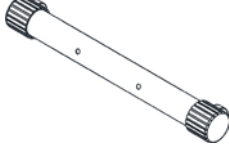
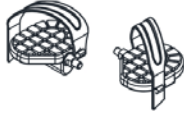
- **Kategori:** HC (EN 957-1/A1, EN 957-5) för hushållsbruk
- **VARNING!** Pulsmätningssystemet kanske inte är korrekt. Överansträngning under träning kan orsaka allvarliga skador eller dödsfall. Om du känner dig illamående, sluta träna omedelbart!

PAKETINNEHÅLL

Inga	Namn	Antal	Figur
26/7/3/11/12/38	Huvudram, kedjeskydd, vev, bågbrickor, fjäderbrickor, bultar	1 uppsättning	
61/55/56	Skumhandtag med pulsdetektorer	1 uppsättning	
31/35/32/33	Sadelstolpe med sadelreglage, M8-handratt, planbricka	1 uppsättning	
45/44/43	Framstolpe med kablar och motståndskontroll	1 uppsättning	
43/50	Konsol, skruvar M5x12	1 uppsättning	

22-36-33	Säte, plana brickor, nylonmuttrar	1 uppsättning	
42	Främre omslag	1x	
46/6	Flaskhållare, skruvar M4x20	1x	
9/8	Justerbar bakre stabilisator	1 uppsättning	
15/14	Justerbar främre stabilisator	1 uppsättning	
1	Pedaler	1 uppsättning	
29	Handknopp	1x	

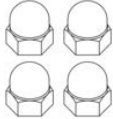
FÄSTEN

Inga.	Namn	Antal	Figur
10	Vagnsbult M8x65	4	
11	Bågbricka Ø8,5xØ18	4	
12	Fjäderbricka Ø8,5xØ14	4	
13	Mutter M8	4	
59	Ärm	1	

33	Bricka Ø8,5xØ16	1	
60	Handknopp	1	
58	Täcka	1	
	Insexnyckel	1	
	Rycka	1	

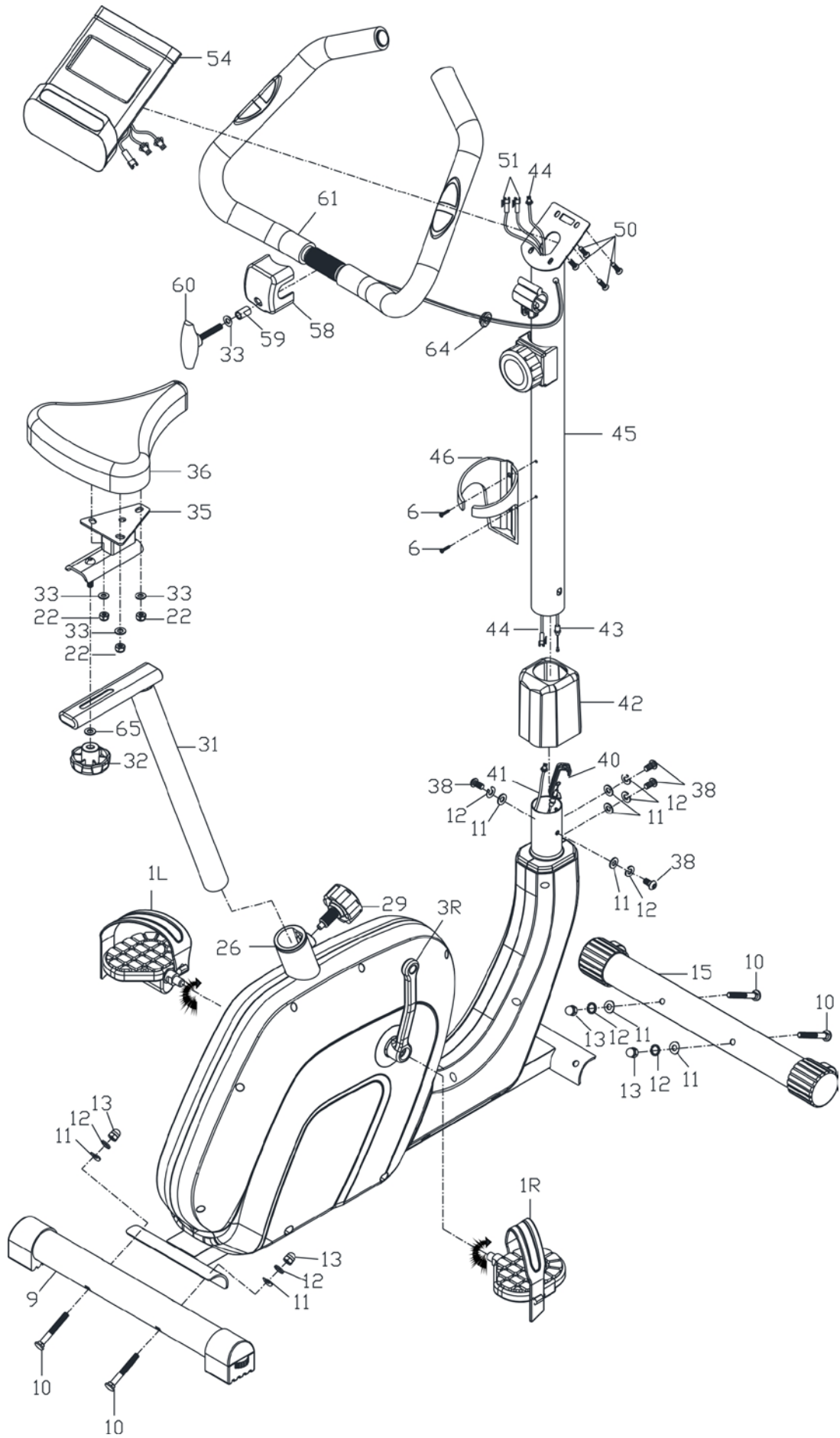

Packa upp alla delar ur förpackningsmaterialet och lägg dem på en ren yta före montering. **Steg 1**

Fäst den bakre stabilisatorn (9) på huvudramen (26) med 2 brickor (11 och 12), 2 muttrar (13) och 2 bultar (10).

Fäst den främre stabilisatorn (15) på huvudramen (26) med 2 brickor (11 och 12), 2 muttrar (13) och 2 bultar (10).

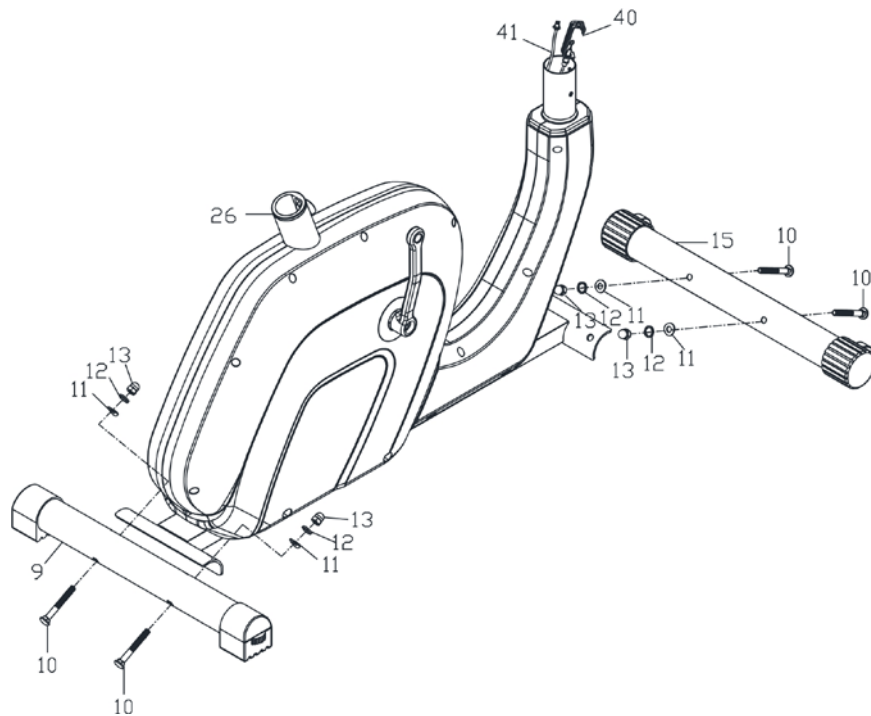

Steg 2

Fäst pedalerna (1H höger och 1L vänster) på vevaxeln (3)

Skruva fast den högra pedalen (R) på höger sida medurs. Skruva fast den vänstra pedalen (L) på vänster sida moturs.

Fäst pedalremmarna.

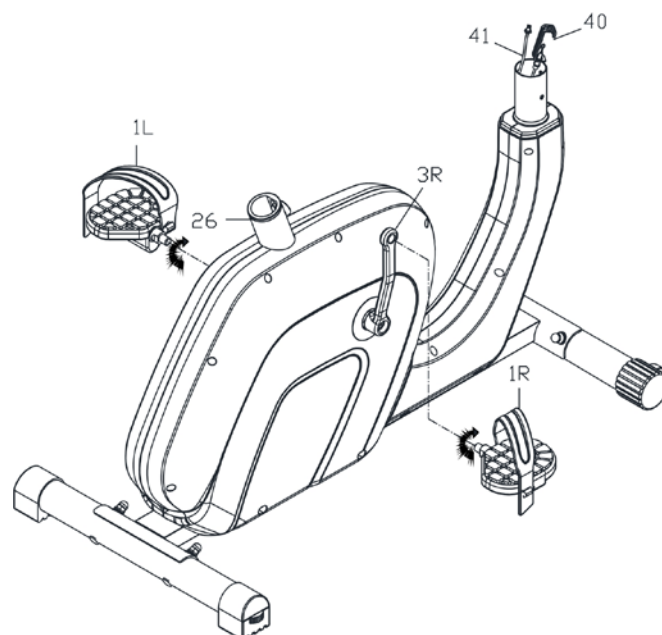

Steg 3

Skruva loss 3x muttrar (22) och 3x brickor (33) från sätet (36).

Fäst sadeln (36) på den glidande sadelstolpen (35) med 3 muttrar (22) och 3 brickor (33).

Skruva loss M8-handratten (32) och 1 planbricka (33) från den glidande sadelstolpen (35).

Fäst sadelstolpen (35) på sadelstolpen (31) genom att skjuta den och säkra den med M8-handratten (32) och 1x bricka (33).

Fäst sadelstolpen (31) på huvudramen (26) med handratten (29).

Justera sadelstolpens höjd, men överskrid inte den markerade MAX-gränsen. Justera sadelns horisontella läge med hjälp av handratten (32).

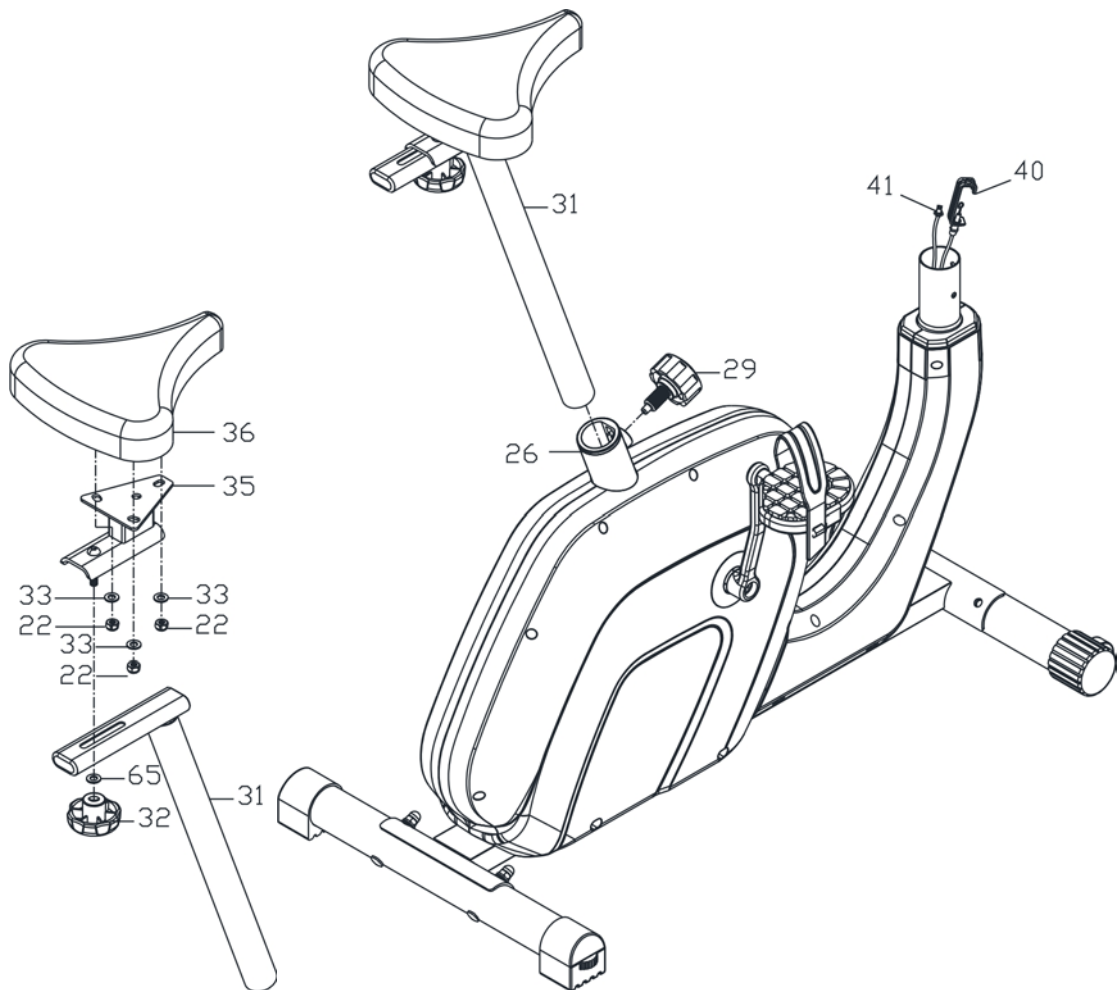

Steg 4

Skruva loss 4x bultar (38) och 4x brickor (11 och 12) från huvudramen (26).

Anslut sensorkabeln (44) från den främre stolpen (45) och kabeln som leder från huvudramen (41).

Anslut motståndsjusteringskabeln från huvudramen (40) med kabeln från den främre stolpen (43).

Skjut in den främre stolpen (45) och det främre skyddet (42) i huvudramen (26) och fäst med 4 bultar (38), 4 brickor (11) och 4 brickor (12). Dra försiktigt åt bultarna gradvis.

Fäst flaskhållaren (46) med 2 skruvar (6) på den främre stolpen (45).

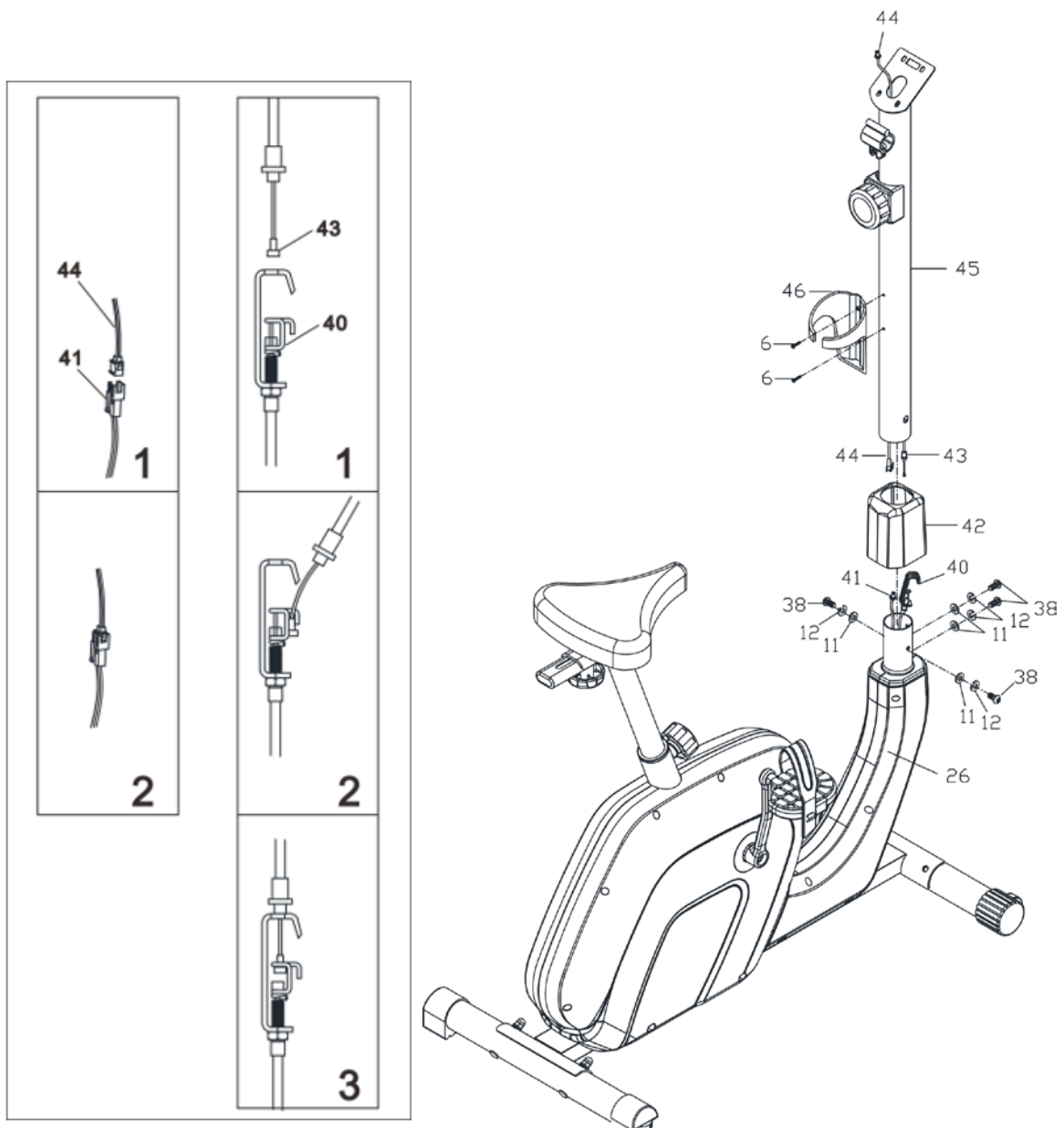

Steg 5

Dra ut kontakten (64) från den främre stolpen (45) och för kabeln (51) genom hålet och anslut till kontakten (64).

För in de anslutna kablarna (64 och 51) i den främre stolpen och dra ut den genom den övre öppningen på den främre stolpen (45).

Anslut kontakten (64) tillbaka till den främre stolpen (45).

Fäst ledstängerna (61) på toppen av den främre stolpen (45) med hjälp av locket (58), rullen (59), brickan (33) och handtaget (60).

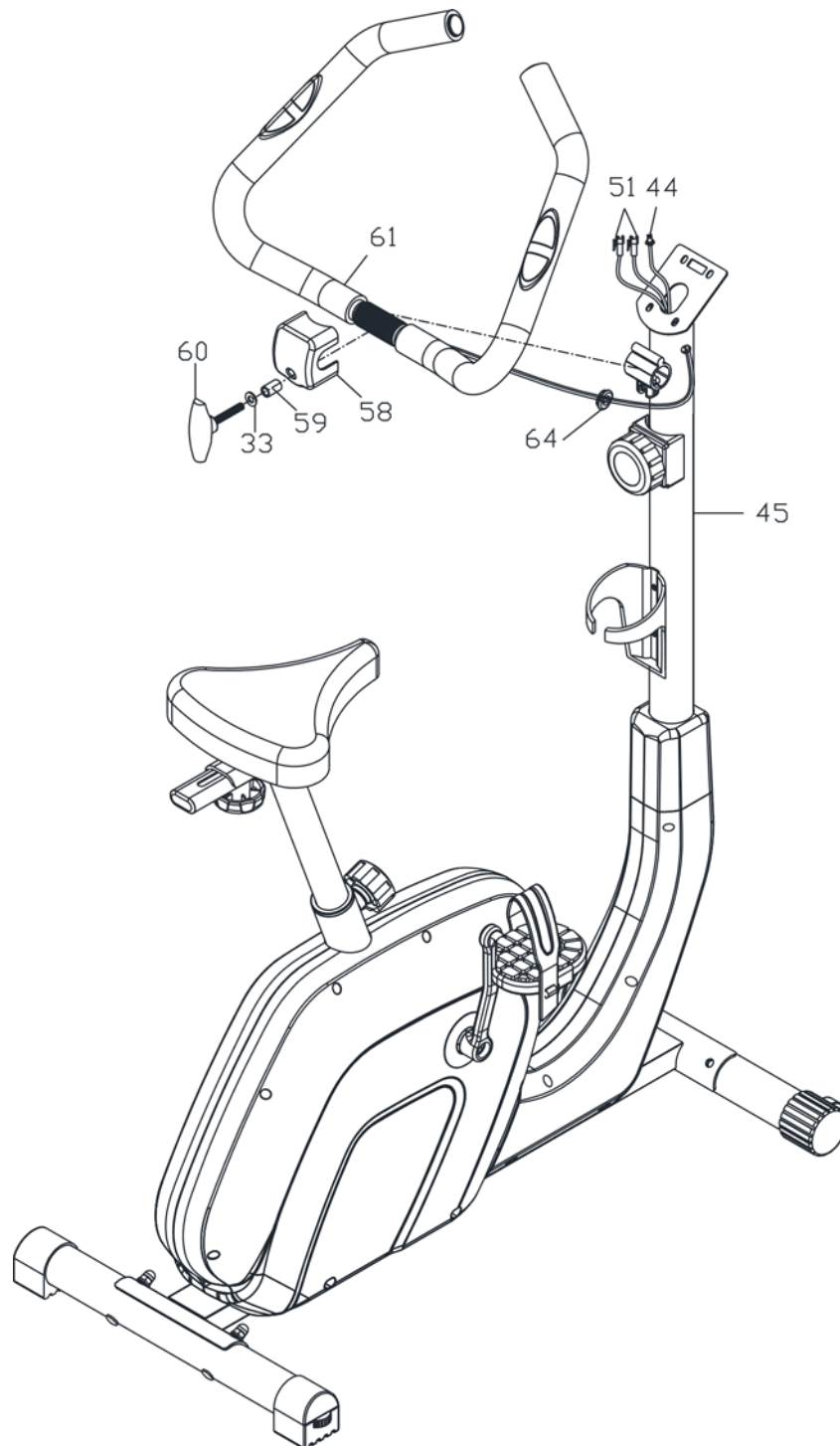

Steg 6

Skruva loss de 2 skruvarna (50) från fästet (54).

Anslut kabeln (44) till kabeln (54).

Anslut kabeln (51) till kabeln (54).

För in kablarna (51 och 44) i fästet (54).

Fäst fästet (54) på den främre stolpen (45) med 2 skruvar (50).

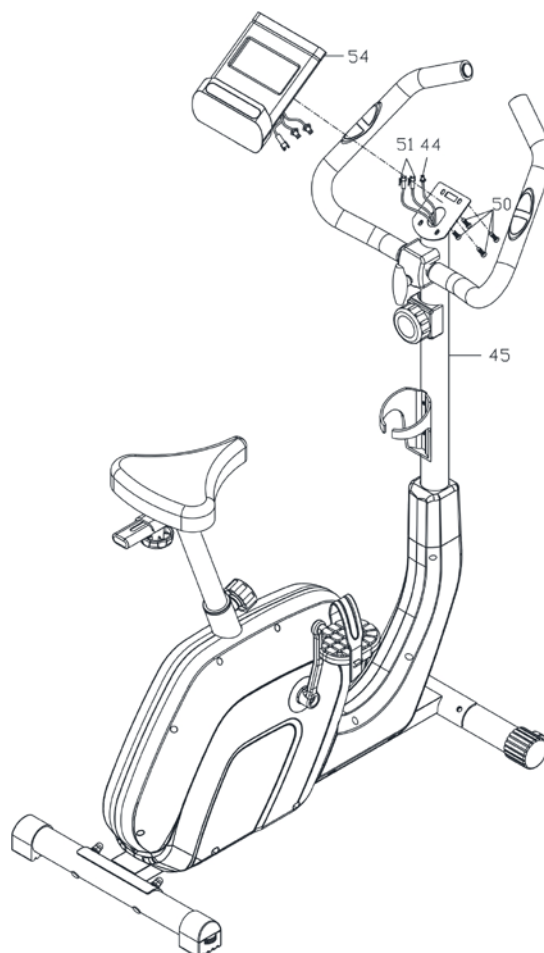
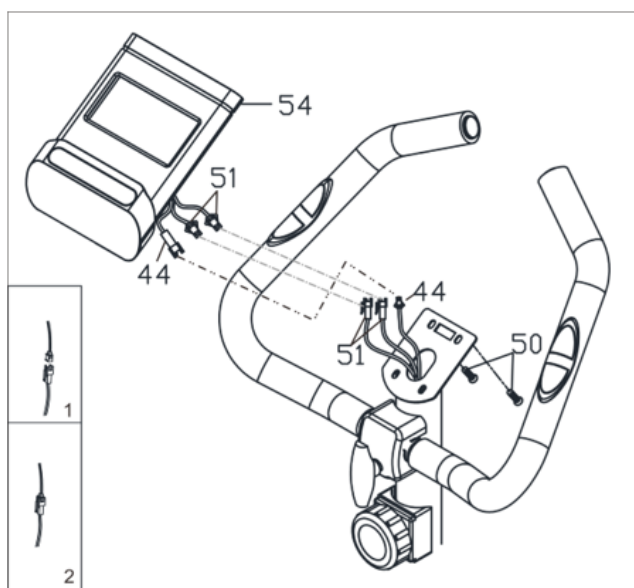

TRÖSTA

Knappar

LÄGE	Funktionsval
UPPSÄTTNING	Ställa in nedräkningen av tid, distans, kalorier eller puls
ÅTERSTÄLLA	Återställ tid, distans, kalorier och pulsdata

Funktioner

AVSÖKA	Använd MODE för att välja SCAN. Displayen visar sekventiellt i en cykel: tid, hastighet, distans, total distans, kalorier och puls, varje data visas i 6 sekunder.
TID	Visar träningstiden. Nedräkning: Tryck på MODE tills TIME visas, tryck sedan på SET för att ställa in träningstiden. Tiden börjar räknas ner från det inställda värdet.

HASTIGHET	Visar aktuell hastighet
AVSTÅND	Visar den aktuella tillryggalagda sträckan. Nedräkning: Tryck på MODE tills DIST visas, tryck sedan på SET för att ställa in avståndet. Avståndet från det inställda värdet räknas ner.
VÄGMÄTARE	Visar den totala tillryggalagda sträckan
KALORIER	Visar aktuellt förbrända kalorier. Nedräkning: Tryck på MODE tills CAL visas, tryck sedan på SET för att ställa in antalet förbrända kalorier. Kaloriräkningen börjar från det inställda värdet.
PULS	Visar aktuell puls. Tryck på MODE-knappen tills PULS visas. Håll sensorerna på handtagen innan du mäter. Efter 6-7 sekunder visar konsolen den aktuella pulsen. Under mätningens första 2-3 sekunder kan värdena vara högre än det uppmätta värdet. WARNING! Pulsmätningssystemet kanske inte är korrekt. Överansträngning under träning kan orsaka allvarliga skador eller dödsfall. Om du känner dig illamående, sluta träna omedelbart!

Notera:

Om displayen är svår att läsa, byt batterier.

Konsolen stängs av automatiskt efter 4 minuters inaktivitet.

SPECIFIKATIONER

Displayfunktion	Automatisk skanning	Var 6:e sekund
	Tid	0:00~99:59
	Nuvarande hastighet	0,0~999,9 km/h (mil)
	Nuvarande avstånd	0,00~99,99 km (mil)
	Kalori	0,0~999,9 kcal
	Totalt avstånd	0,0 ~ 999,9 km (mil)
	Puls	40-240 slag per minut
Batterityp	2x AAA eller UM-4	
Driftstemperatur	0 °C ~ + 40 °C	
Förvaringstemperatur	-10 °C ~ +60 °C	

DIAGRAM

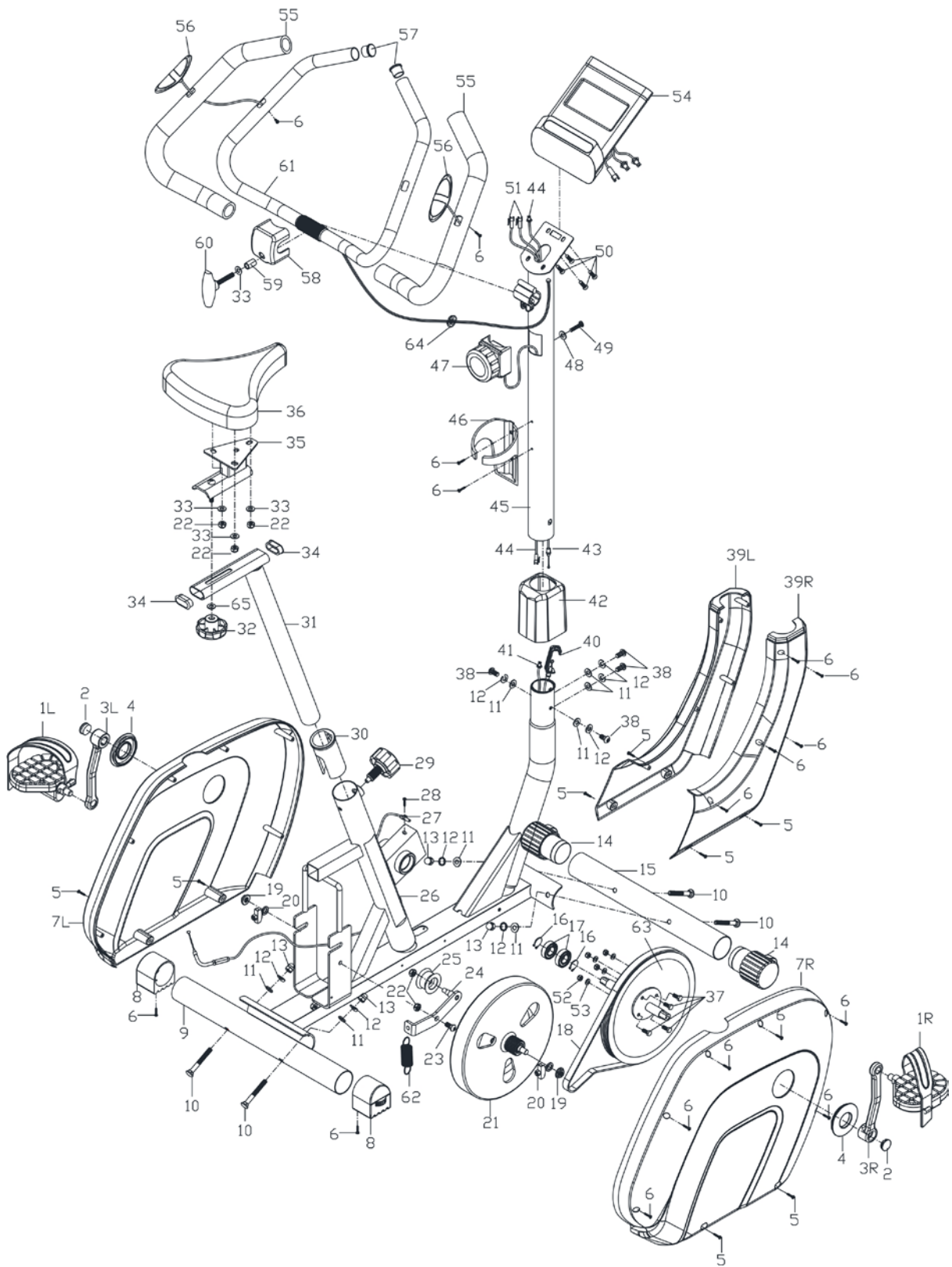

DELLISTA

Inga.	Namn	Specifikationer	Antal
1	Trampa		2
2	Vevändkåpa		2
3	Vevaxel (V&H)		2
4	Täcka		2
5	Skruva	M4x20	8
6	Skruva	M4x20	17
7	Kedjeskydd (V och H)		2
8	Justerbar keps		2
9	Bakre stabilisator		1
10	Vagnsbult	M8x65	4
11	Böjd bricka	Ø8,5xØ18	8
12	Fjäderbricka	Ø8,5xØ14	8
13	Huvudmutter	M8	4
14	Främre överföringshjul		2
15	Främre stabilisator		1
16	C-ring		2
17	Lager		2
18	Bälte		1
19	Mutter	M10	2
20	Justerbar bult		2
21	Svänghjul		1
22	Nylonmutter	M8	5
23	Bult	M8x20	1
24	Tomgångshjulsfäste		1
25	Tomgångshjul		1
26	Huvudram		1
27	Sensorfäste		1
28	Skruva	M3X15	1
29	Handknopp	M16	1
30	Lock		1
31	Sadelrör		1
32	Handknopp	M8	1
33	Platt bricka	Ø8,5xØ16	5
34	Lock		2

35	Skjutfäste		1
36	Plats		1
37	Allenbult	M6x15	4
38	Sexkantsbult	M8x20	4
39	Framsida		2
40	Nedre kabeltråd		1
41	Nedre sektionens sensorkabel		1
42	Stolptubskydd		1
43	Resistanskontrollkabel		1
44	Mittsektionens sensorkabel		1
45	Upprättstående stolprör		1
46	Flaskhållare		1
47	Spännknopp		1
48	Böjd bricka	Ø6,5xØ12	1
49	Skruva	M5x30	1
50	Skruva	M5x12	2
51	Handpulstråd		2
52	Nylonmutter	M6	4
53	Platt bricka	Ø6,5xØ12	4
54	Meter		1
55	Skumgrepp		2
56	Handpuls		2
57	Ändkapsyl		2
58	Klämskydd		1
59	Bussning	Ø8,5x12	1
60	T-knopp		1
61	Styre		1
62	Fjädra		1
63	Remskiva		1
64	Plugg		1

ANVÄNDA

Träning på motionscykeln bygger på mycket enkla rörelser, men du kommer garanterat att bli förtjust i dem. Tack vare enkelheten i träningen på motionscykeln kan den utföras av äldre personer. Innan träningen är det nödvändigt att justera sadelns höjd. Det är viktigt att du sitter bekvämt. Cykelsadeln måste vara inställd så att du kan hålla i de ergonomiskt formade handtagen när du sitter. Du bör inte ha helt utsträckta händer. Du kan skada dina muskler.

För att säkerställa en bekväm och bekväm träning, sätt fötterna på pedalen. Numera är alla moderna pedaler utrustade med remmar för att fästa och stabilisera foten. Det är viktigt att din fot är stadigt och säkert placerad under träningen.

Grunden för att träna på cykel är att benen rör sig längs en specifik elliptisk bana. Denna rörelse är mycket lik cykling. När du tränar på cykel sitter du bara på sadeln med rätt höjd, håller fötterna stadigt i pedalerna, håller i de ergonomiskt formade handtagen och tränar.

Det är lämpligt att i början välja en lägre belastning. Om du tränar regelbundet på en motionscykel kan du gradvis öka belastningen. Du kan öka belastningen gradvis under en vecka eller två veckor. Att välja en hög belastning i början av träningen kan leda till snabb trötthet och muskelskador.

När du tränar är det viktigt att välja rätt belastning och rätt tempo. Försök att hålla det genom hela träningen. Det rekommenderas inte att välja ett högt tempo direkt från början. Öka tempot efter ungefär en veckas regelbunden träning. Ett högt tempo är inte lika med snabbare kaloriförbränning. Korrekt kaloriförbränning återspeglas i lämplig och regelbunden träning. I början av träningen kan antalet förbrända kalorier verka lågt, men regelbunden och lämplig träning är nyckeln till att uppnå bästa resultat.

Träning på motionscykeln leder också till muskelbildning. Det används främst för att stärka lår- och vadmusklerna. När du tränar på cykel rör du även på rumpan.

Om du vill träna rätt bör du inte glömma att andas ordentligt. Korrekt och regelbunden andning rekommenderas vid all träning. Det är viktigt att hålla regelbundna djupa in- och utandningar. Regelbunden och korrekt andning under övningar på motionscykeln innebär intensiv träning av magmusklerna. Det är lämpligt att träna 30-35 sekunder efter att ha ätit mat. Underlåtenhet att göra det kan resultera i färre kalorier som förbränns, och vid högre ålder till och med leda till matsmältningsproblem.

För bästa resultat bör du också tänka på din kost. Det rekommenderas att börja dagen med att äta sötsaker och bakverk eller müsli med mjölk. Till lunch rekommenderas att äta en kaloririkare måltid. Glöm inte soppan. På kvällen rekommenderas lättare måltider. Om du vill förbättra din hälsa är det inte bara regelbunden träning utan en hel kost.

Cykelträning är effektiv träning för alla upptagna människor. Träning på motionscykeln är effektivt för att stärka musklerna, särskilt lår, vader och rumpa. Regelbunden träning kan leda till en smalare figur. Träning rekommenderas inte bara som vinterträning för cyklister utan även för personer som vill förbränna överskott av kalorier. Regelbunden andning, regelbunden träning, rimligt tempo och balanserad kost kan leda till önskat resultat.

TRÄNINGSinSTRUKTIONER

Ett lyckat träningspass börjar med uppvärmningsövningar och avslutas med nedvarvningsövningar (avslappningsövningar). Uppvärmningsövningarna bör förbereda din kropp för huvudpasset. Nedvarvningsfasen bör skydda dina muskler från skador och kramper. Gör uppvärmnings- och nedvarvningsövningar enligt tabellen nedan.



Rör vid tårna

Böj långsamt ryggen från höfterna. Håll ryggen och armarna avslappnade medan du sträcker dig nedåt mot tårna. Gör det så långt du kan och håll positionen i 15 sekunder. Böj knäna lätt.



Övre lår

Luta dig mot en vägg med ena handen. Sträck dig ner och bakom dig. Lyft upp din högra eller vänstra fot till din rumpa så högt som möjligt. Håll i 30 sekunder och upprepa två gånger för varje ben.



utsträckt hamstring

Sitt och sträck ut höger ben. Vila vänster fotsula mot insidan av höger ben hårt. Sträck ut höger arm längs höger ben så långt du kan. Håll i 15 sekunder och slappna av. Upprepa allt med vänster ben och vänster arm.



Insidan av övre låret

Sitt på golvet och placera fötterna ihop. Knäna pekar utåt. Dra fötterna så nära ljumsken som möjligt. Pressa försiktigt knäna nedåt. Håll denna position i 30-40 sekunder om möjligt.



Vader och akillessena

Luta dig mot en vägg med vänster ben framför det högra och armarna framåt. Sträck ut höger ben och håll vänster fot i golvet. Böj vänster ben och luta dig framåt genom att föra höger höft i riktning mot väggen. Håll i 30-40 sekunder. Håll benet sträckt och upprepa övningen med det andra benet.

KORREKT KROPPSHÅLLNING

Håll kroppen upprätt när du tränar, eller så kan du lägga handen på underarmarna. När du trampar ska du inte ha benen helt utsträckta. Knäna ska vara lätt böjda när du trycker ner pedalen helt. Håll huvudet rakt i linje med ryggraden för att minimera smärtan i nackmuskulerna och övre ryggmuskulerna. Träna alltid flytande och rytmiskt.

UNDERHÅLL

- Vid montering, dra åt alla skruvar och justera cykeln till horisontellt läge.
- Kontrollera skruvarna efter 10 timmars användning.
- Torka bort svetten efter träningen. Rengör enheten med en trasa och ett mildt rengöringsmedel. Använd inte lösningsmedel eller starka rengöringsmedel på plastdelarna.
- När ljudet ökar är det nödvändigt att kontrollera att alla fogar är ordentligt åtdragna.
- Placera produkten i ett rent, ventilerat och torrt rum.
- Utsätt inte enheten för direkt solljus.

LAGRING

Förvara motionscykeln i en ren och torr miljö. Se till att strömbrytaren är avstängd och att motionscykeln inte är ansluten till ett eluttag.

VIKTIGT MEDDELANDE

- Denna motionscykel levereras med standard säkerhetsföreskrifter och är endast lämplig för hemmabruk. All annan användning är förbjuden och kan vara farlig för användarna. Vi ansvarar inte för några skador som orsakats av felaktig och förbjuden användning av maskinen.
- Rådfråga din läkare innan du börjar träna på motionscykeln. Din läkare bör bedöma om du är fysiskt i form för att använda maskinen och hur mycket ansträngning du klarar av. Felaktig träning eller omställning av kroppen kan skada din hälsa.
- Läs noggrant igenom följande tips och övningar. Om du upplever smärta, illamående, andningsproblem eller andra hälsoproblem under träning, avbryt omedelbart träningen. Om smärtan kvarstår, kontakta omedelbart din läkare.
- Denna motionscykel är inte lämplig för professionellt eller medicinskt bruk. Den kan inte heller användas för läkande ändamål.
- Pulsmatoren är inte en medicinteknisk produkt. Den ger endast ungefärlig information om din genomsnittliga puls, och eventuella föreslagna pulsfrekvenser är inte medicinskt bindande. Ackumulerade data är inte alltid korrekta vad gäller okontrollerbara mänskliga och miljömässiga faktorer.

MILJÖSKYDD

När produktens livslängd har löpt ut, eller om en eventuell reparation är olönsam, ska den kasseras i enlighet med lokala föreskrifter och på ett miljövänligt sätt på närmaste skrotgård.

Genom korrekt avfallshantering skyddar du miljön och naturkällorna. Dessutom kan du bidra till att skydda människors hälsa. Om du är osäker på hur du avfallshanteringen ska göras korrekt, fråga lokala myndigheter för att undvika lagbrott eller sanktioner.

Lägg inte batterierna bland hushållsavfallet utan lämna in dem på återvinningsstationen.

GARANTIVILLKOR, GARANTIANSPRÅK

Allmänna garantivillkor och definition av termer

Alla garantivillkor som anges här avgör garantiomfattning och förfarande för garantianspråk. Garantivillkor och garantianspråk regleras av lag nr 89/2012 Coll. Civil Code och lag nr 634/1992 Coll., konsumentskydd, i dess ändrade lydelse, även i fall som inte anges i dessa garantiregler.

Säljaren är SEVEN SPORT sro med registrerat kontor på Strakonická gatan 1151/2c, Prag 150 00, organisationsnummer: 26847264, registrerat i handelsregistret vid regiondomstolen i Prag, avsnitt C, bilaga nr 116888.

Enligt gällande lagregler beror det på om köparen är slutkund eller inte.

”Köparen som är Slutkund” eller helt enkelt ”Slutkund” är den juridiska person som inte ingår och verkställer Avtalet i syfte att bedriva eller främja sin egen handels- eller affärsverksamhet.

”Köparen som inte är slutkund” är en affärsman som köper varor eller använder tjänster i syfte att använda varorna eller tjänsterna för sin egen affärsverksamhet. Köparen följer det allmänna köpeavtalet och affärsvillkoren.

Dessa garantivillkor och garantianspråk är en integrerad del av varje köpeavtal som ingås mellan säljaren och köparen. Alla garantivillkor är giltiga och bindande, om inte annat anges i köpeavtalet, i tillägget till detta avtal eller i annat skriftligt avtal.

Garantivillkor

Garantiperiod

Säljaren ger köparen 24 månaders garanti för varornas kvalitet, om inte annat anges i garantibeviset, fakturan, leveranssedeln eller andra dokument relaterade till varorna. Den lagstadgade garantitiden som tillhandahålls konsumenten påverkas inte.

Genom garantin för varors kvalitet garanterar säljaren att de levererade varorna under en viss tidsperiod ska vara lämpliga för regelbunden eller avtalad användning, och att varorna ska bibehålla sina regelbundna eller avtalade egenskaper.

Batterier

6 månaders batterigaranti – vi garanterar att batteriets nominella kapacitet inte understiger 70 % av dess totala kapacitet inom 6 månader efter produktens försäljning.

Garantin täcker inte fel som uppstår på grund av (om tillämpligt):

- Användarens fel, dvs. produktskador orsakade av okvalificerat reparationsarbete, felaktig montering, otillräcklig montering av sadelstolpen i ramen, otillräcklig åtdragning av pedaler och vevpartier
- Felaktigt underhåll
- Mekaniska skador
- Regelbunden användning (t.ex. slitage på gummi- och plastdelar, rörliga mekanismer, leder, slitage på bromsbelägg/bromsblock, kedja, däck, kassett/multihjul etc.)
- Oundviklig händelse, naturkatastrof

- Justeringar gjorda av okvalificerad person
- Felaktigt underhåll, felaktig placering, skador orsakade av låg eller hög temperatur, vatten, olämpligt tryck, stötar, avsiktliga ändringar i design eller konstruktion etc.

Garantianspråksförfarande

Köparen är skyldig att kontrollera de Varor som levererats av Säljaren omedelbart efter att ha tagit ansvar för Varorna och deras skador, dvs. omedelbart efter leverans. Köparen måste kontrollera Varorna så att han upptäcker alla defekter som kan upptäckas genom sådan kontroll.

Vid framställning av ett garantianspråk är köparen skyldig att, på säljarens begäran, bevisa köpet och giltigheten av anspråket med faktura eller leveranssedel som inkluderar produktens serienummer, eller eventuellt med dokument utan serienummer. Om köparen inte bevisar giltigheten av garantianspråket med dessa dokument har säljaren rätt att avvisa garantianspråket.

Om Köparen anmäler ett fel som inte täcks av garantin (t.ex. om garantivillkoren inte uppfylldes eller om felet rapporterats av misstag etc.), har Säljaren rätt att kräva ersättning för alla kostnader som uppstår i samband med reparationen. Kostnaden ska beräknas enligt gällande prislista för tjänster och transportkostnader.

Om säljaren (genom provning) upptäcker att produkten inte är skadad, godkänns inte garantianspråket. Säljaren förbehåller sig rätten att kräva ersättning för kostnader som uppstår till följd av det falska garantianspråket.

Om Köparen gör ett reklamation gällande Varorna som juridiskt täcks av Säljarens garanti, ska Säljaren åtgärda de rapporterade felen genom reparation eller genom att byta ut den skadade delen eller produkten mot en ny. Baserat på Köparens samtycke har Säljaren rätt att byta ut de defekta Varorna mot en helt kompatibel Vara med samma eller bättre tekniska egenskaper. Säljaren har rätt att välja den form av garantiförfarande som beskrivs i detta stycke.

Säljaren ska reglera garantianspråket inom 30 dagar efter leverans av de defekta varorna, såvida inte en längre period har avtalats. Den dag då de reparerade eller utbytta varorna överlämnas till köparen anses vara dagen för reglering av garantianspråket. Om säljaren inte kan reglera garantianspråket inom den avtalade perioden på grund av varans defekts specifika karaktär, ska han och köparen komma överens om en alternativ lösning. Om sådan överenskommelse inte ingås är säljaren skyldig att ge köparen ekonomisk kompensation i form av återbetalning.

Tjeckien

SEVEN SPORT sro

Registrerat kontor: Strakonická 1151/2c, Praha 5, 150 00, ČR

Huvudkontor: Dělnická 957, Vítkov, 749 01

Garanti och service: Čermenská 486, Vítkov 749 01

CRN: 26847264

Momsregistreringsnummer: CZ26847264

Telefon: + 420 556 300 970

E-post: eshop@insportline.cz
reklamace@insportline.cz
servis@insportline.cz

Web: www.inSPORTline.cz

SK

inSPORTline sro

Huvudkontor, garanti och servicecenter: Električná 6471, Trenčín 911 01, SK

CRN: 36311723

Momsregistreringsnummer: SK2020177082

Telefon: + 421(0)326 526 701

E-post: objednavky@insportline.sk
reklamacie@insportline.sk
servis@insportline.sk

Web: www.inSPORTline.sk

Om frakt

